

# BUD. C LOK. 1

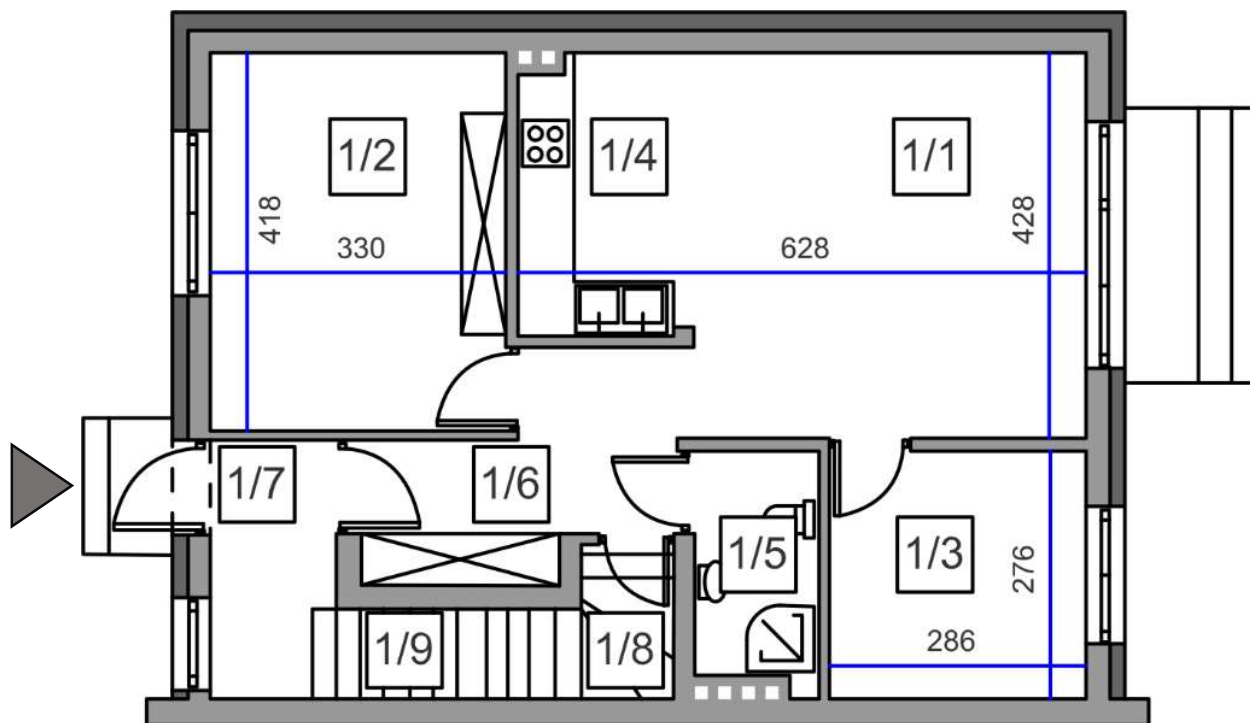

[www.biurosprzedazy.com.pl](http://www.biurosprzedazy.com.pl)

[biuro@biurosprzedazy.com.pl](mailto:biuro@biurosprzedazy.com.pl)

604 771 746



## Marki ul. Podkomorzego

### PARTER

#### Powierzchnia użytkowa parteru

Pokój	1/1	18.53 m <sup>2</sup>
Pokój hobby	1/2	13.79 m <sup>2</sup>
Pokój	1/3	7.86 m <sup>2</sup>
Kuchnia	1/4	6.16 m <sup>2</sup>
Łazienka	1/5	3.44 m <sup>2</sup>
Hol	1/6	6.74 m <sup>2</sup>
Wiatrołap	1/7	3.72 m <sup>2</sup>
Spizarka	1/8	2.31 m <sup>2</sup>
Schody	1/9	2.97 m <sup>2</sup>

**Powierzchnia parteru** 65.52 m<sup>2</sup>

**Powierzchnia ogródka** 317 m<sup>2</sup>

BUD. C LOK. 1

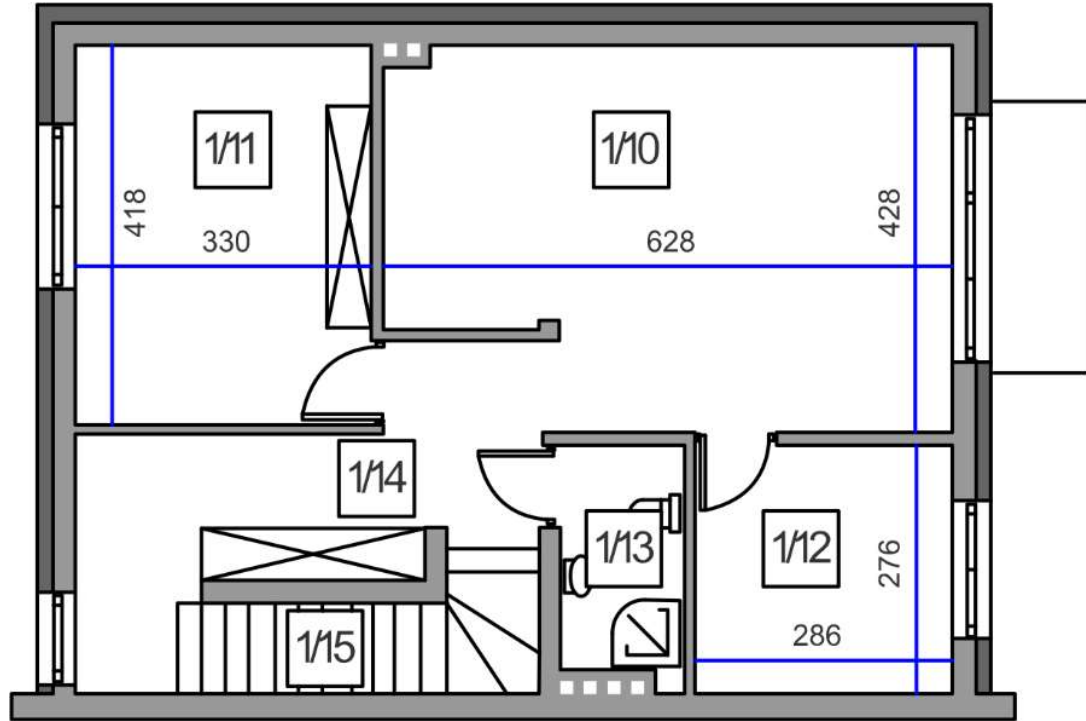
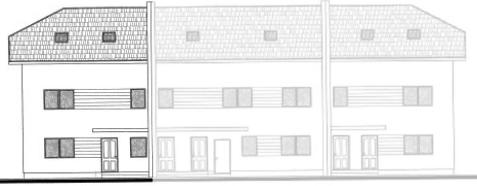

[www.biurosprzedazy.com.pl](http://www.biurosprzedazy.com.pl)

[biuro@biurosprzedazy.com.pl](mailto:biuro@biurosprzedazy.com.pl)

604 771 746



**Marki ul. Podkomorzego**

**PIĘTRO I**

**Powierzchnia użytkowa I piętra**

Pokój z aneksem	1/10	24.69 m <sup>2</sup>
Pokój hobby	1/11	13.79 m <sup>2</sup>
Pokój	1/12	7.86 m <sup>2</sup>
Łazienka	1/13	3.44 m <sup>2</sup>
Hol	1/14	12.68 m <sup>2</sup>
Schody	1/15	2.53 m <sup>2</sup>

**Powierzchnia piętra 64.99 m<sup>2</sup>**

BUD. C LOK. 1

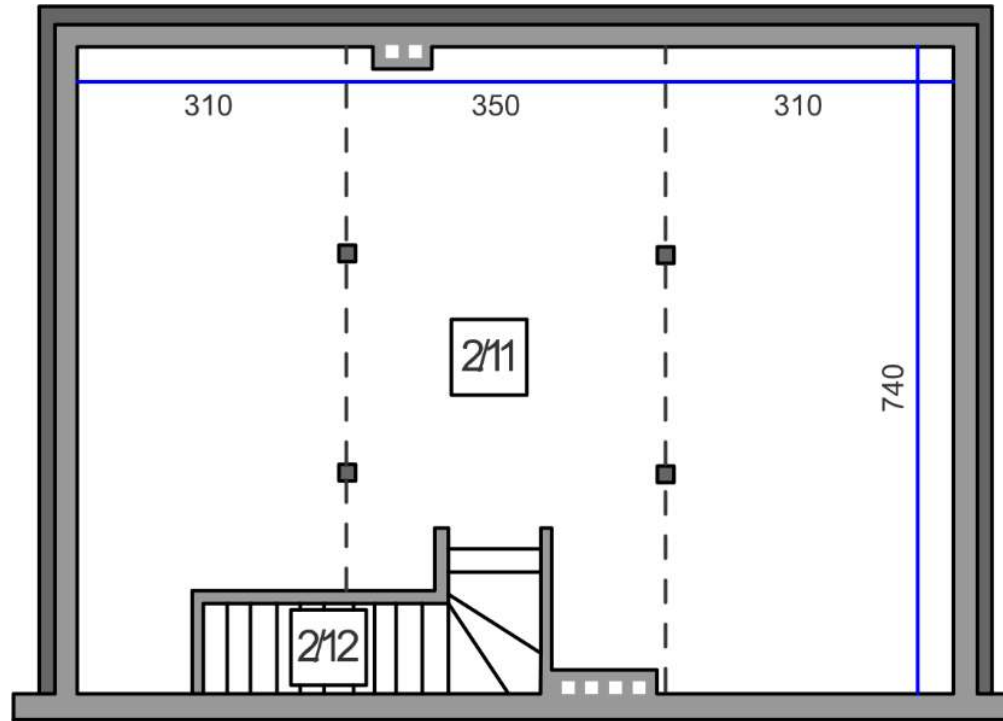
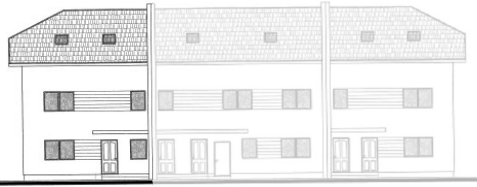

[www.biurosprzedazy.com.pl](http://www.biurosprzedazy.com.pl)

[biuro@biurosprzedazy.com.pl](mailto:biuro@biurosprzedazy.com.pl)

604 771 746



**Marki ul. Podkomorzego**

**STRYCH**

**Powierzchnia użytkowa strychu**

Strych	2/11	64.40 m <sup>2</sup>
Schody	2/12	4.16 m <sup>2</sup>

**Powierzchnia strychu 64.40 m<sup>2</sup>**